

Inhalt:

1 Set Rücklauf Sperren besteht aus:

2 Räder

4 Sperrhebel

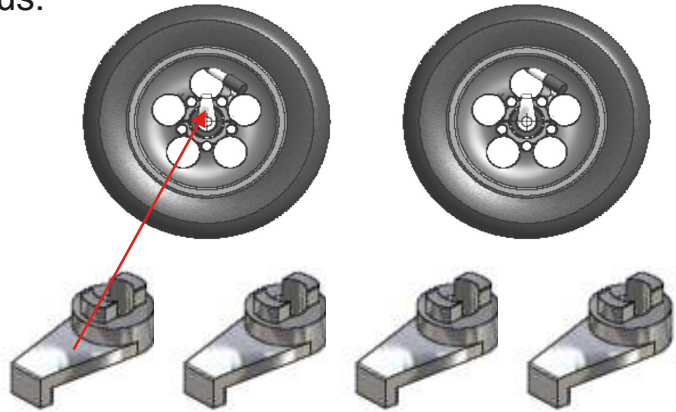

Erklärung:

Diese rücklaufgesperrten Räder werden anstatt der Vorderräder eingebaut, da über das Vorderrad generell der längste Bodenkontakt möglich ist. Sind mit Skike richtige Berg- oder Alpintouren geplant, ist es sinnvoll, das Skike sowohl vorne als auch hinten mit rücklaufgesperrten Rädern auszustatten. Diese Rücklauf Sperren haben einen Schutz gegen Überlastung und drehen bei Überlastung durch, ohne dabei beschädigt zu werden.

Montage:

1. Luft in den Rädern auf 7 bis 8 Bar aufpumpen
2. Die Sperrhebel seitlich in die Räder stecken
3. Räder gegen rücklaufgesperrte Räder tauschen
4. Laufrichtung beachten
5. Die Vorderräder können an 3 verschiedenen Positionen montiert werden, entsprechend werden die Sperrhebel laut den folgenden Skizzen positioniert

